

TECHLF

3 Grand Rue

11400 Villeneuve La Comptal

France

SIRET : 453 137 283 00017 - APE : 742C

TVA : FR26 453 137 283

Tél : 04 68 23 22 01

E-mail: techlf@techlf.com



Ce nouveau contrôleur 4 axes intègre un puissant microprocesseur 32 bits , permettant ainsi de piloter une machine 3 ou 4 axes avec la vitesse d'une machine professionnelle. La connection USB permet de communiquer à une vitesse de plus de 256 Ko/s. Compatible avec les logiciels **ISA4D**. Taille réduite 80x75mm

CARACTERISTIQUES TECHNIQUES :

- Interpolation 4 axes linéaires et 2 axes circulaires
- Jusqu'à 40 000 pas/sec (en interpolation 4 axes linéaire et circulaire)
- Jusqu'à 16 000 blocs/sec (commandes GCODE)
- USB 1.1 (12 Mbits/sec) avec un buffer local de 32 Ko (6 000 commandes)
- Jusqu'à 256 Ko/s en transfert de données USB
- Override (survitesse) en temps réel
- Contrôle de broche temps réel
- Relecture des positions des axes en temps réel
- Execution continue des commandes
- 4 sorties (collecteur ouvert, 100 mA max)
- 8 TTL sorties pour CLOCK et DIR
- 1 PWM (0-5V) pour contrôle de broche
- 1 sortie analogique (0-10V) pour contrôle de broche
- 10 entrées (0-30V) filtrées
- 2 entrées analogiques (-10V/+10V) 12 Bits
- Alimentation sur connecteurs USB
- Compatible avec le logiciel **ISA4D**.

Exemple d'application :

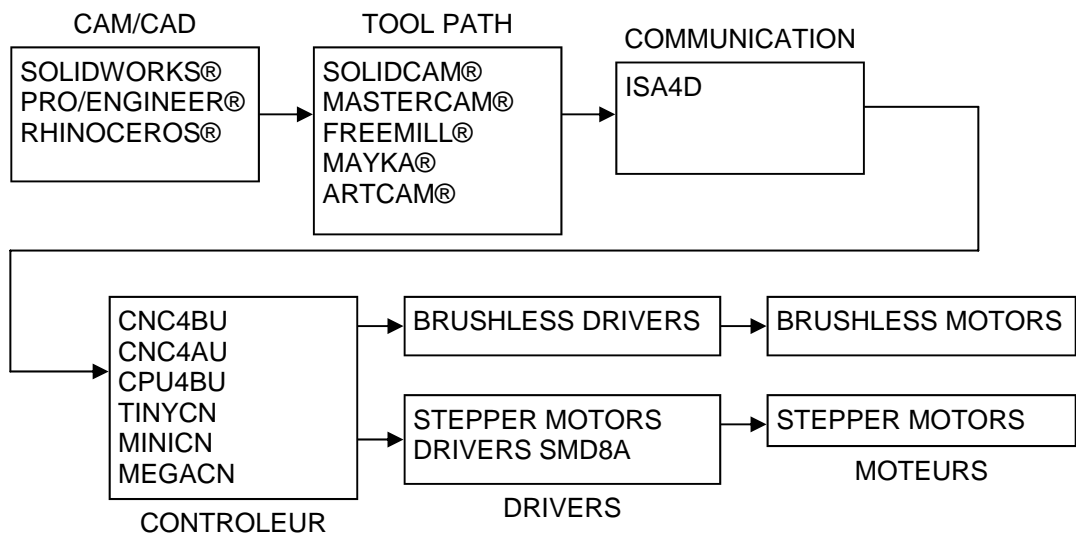

TECHLF

1 Interface et connexions

1.1 Connecteurs

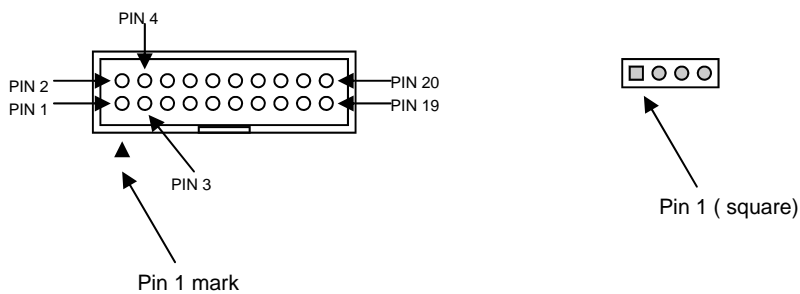
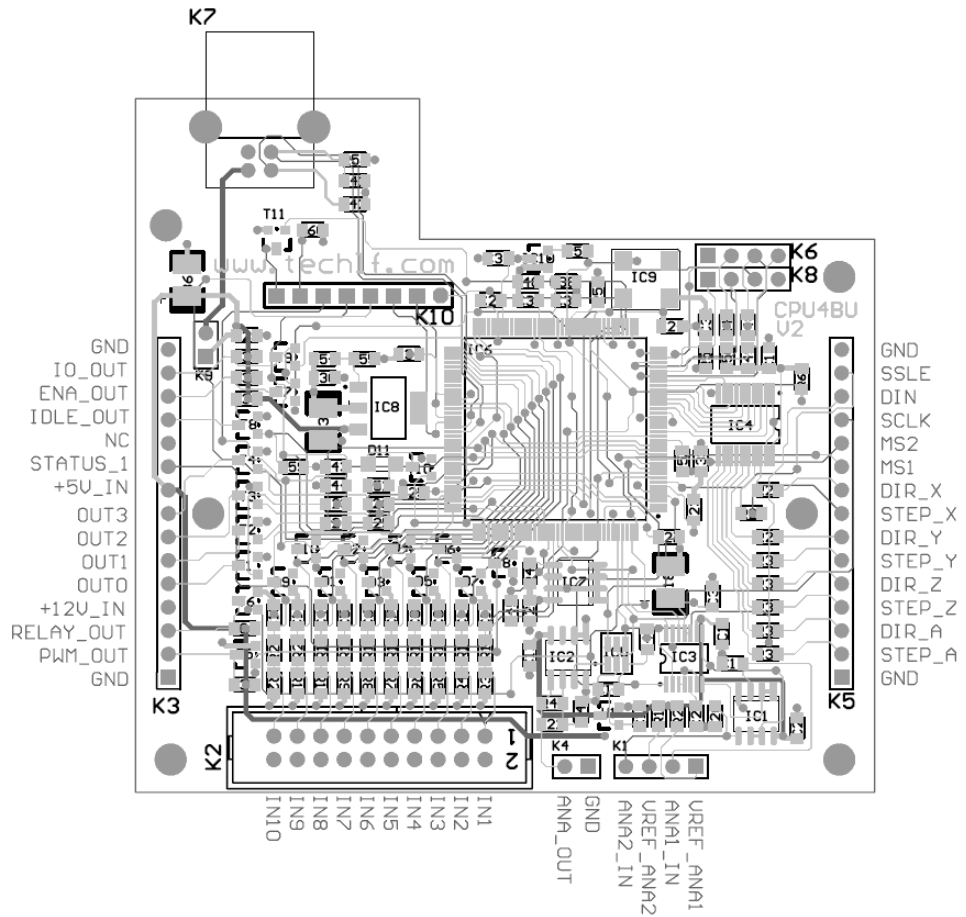

1.2 Connecteur USB

K6 USB type B

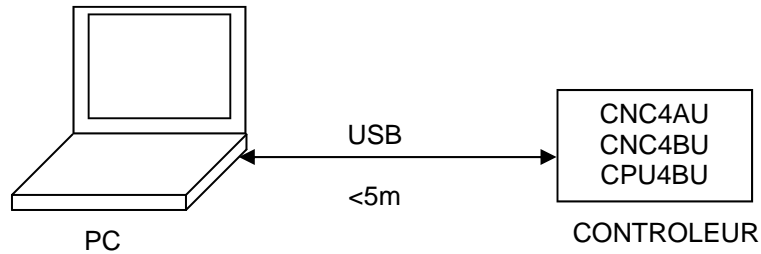

1.3 Connexion des entrées

K2 HE10 connecteur 2x10 pts

Toutes les entrées sont protégées contre les surtension (30 Volts max), et filtrées avec un filtre passe-bas (fréquence de coupure def 1000 Hz) pour filtrée tous le bruits parasites.

Les entrées sont échantillonnées toutes les 10ms. Toutes les entrées sont configurables par logiciel, actives ou désactives. La polarité des entrées est modifiable par logiciel.

Pin	Description	Pin	Description
1	Entrée 1	11	Entrée 6
2	GND	12	GND
3	Entrée 2	13	Entrée 7
4	GND	14	GND
5	Entrée 3	15	Entrée 8
6	GND	16	GND
7	Entrée 4	17	Entrée 9
8	GND	18	GND
9	Entrée 5	19	Entrée 10
10	GND	20	GND

Exemples de connexion :

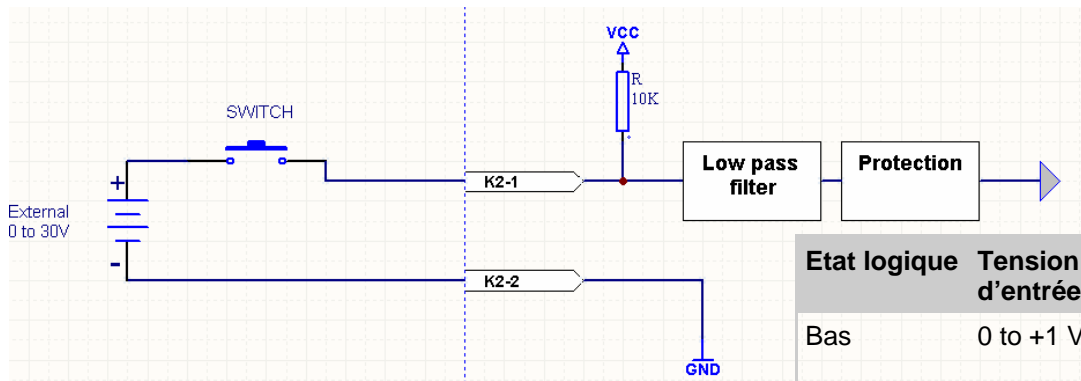
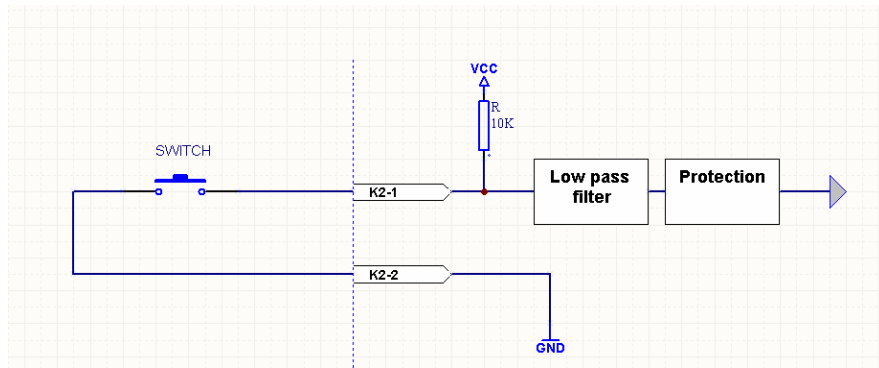

Etat logique	Tension d'entrée
Bas	0 to +1 V
indéfini	+1V to +2 V
Haut	+2 V to +30 V

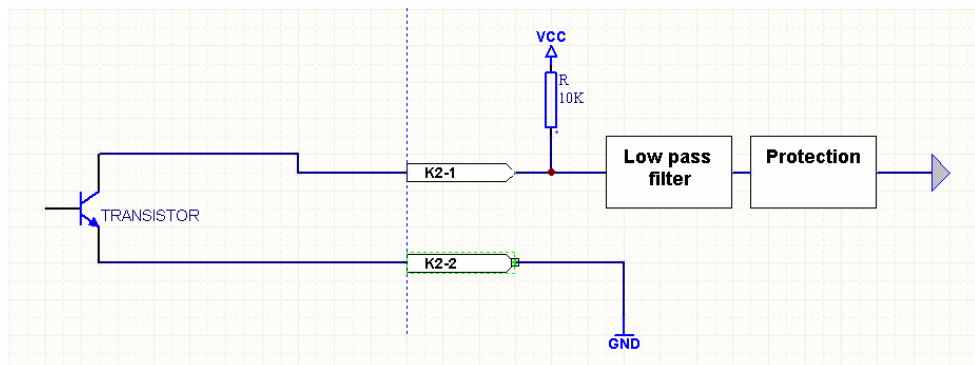
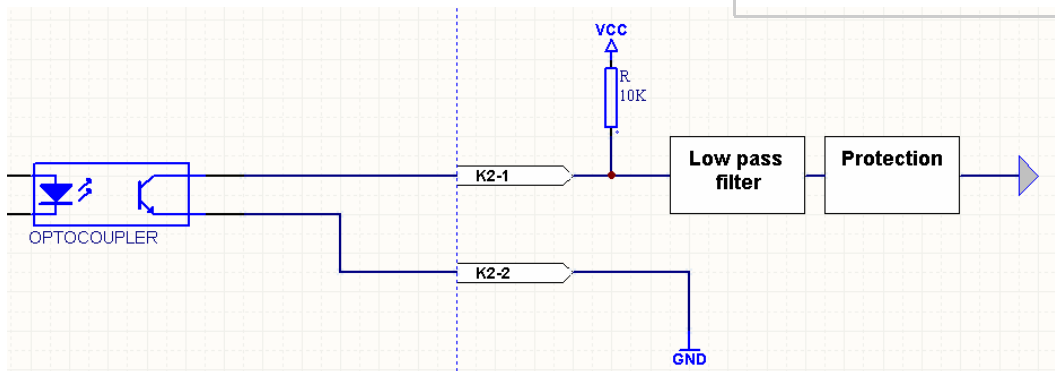

1.4 Connexion des sorties

K3 Connecteur 1x15 pts
 HE10 connecteur 2x17 pts
 Toutes les sorties sont du type collecteur ouvert (100 mA max). Toutes les sorties sont programmables par logiciel. A la mise sous tension, les sorties sont dans un état indefini pendant 0.5 seconde.

Pin	Description
5	Sortie 0
6	Sortie 1
7	Sortie 2
8	Sortie 3

Exemple de connexion :

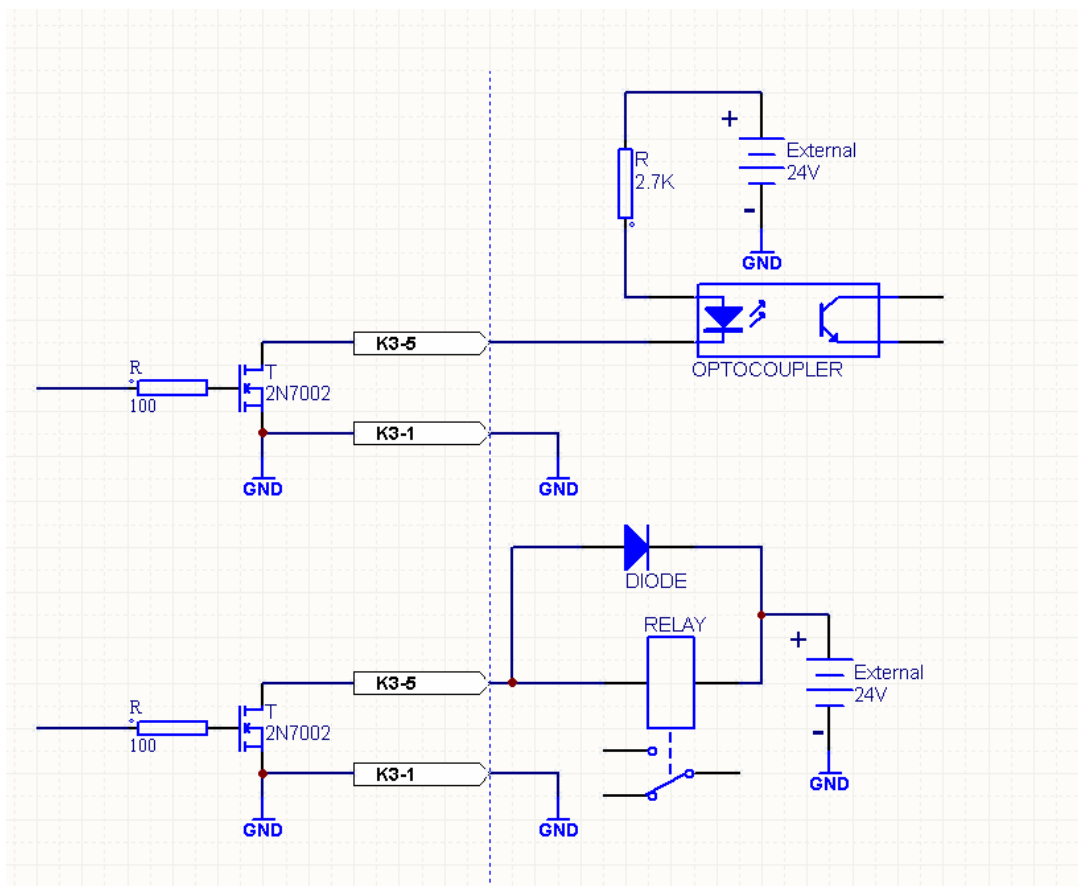

1.5 Connexion Clock and Dir

K5 Connecteur 1x15 pts
Toutes les sorties sont de type TTL 3.3V/10mA. La polarité est programmable par logiciel.

Pin	Description
9	Direction X
8	Step X
7	Direction Y
6	Step Y
5	Direction Z
4	Step Z
3	Direction A
2	Step A

Exemples de connexion :

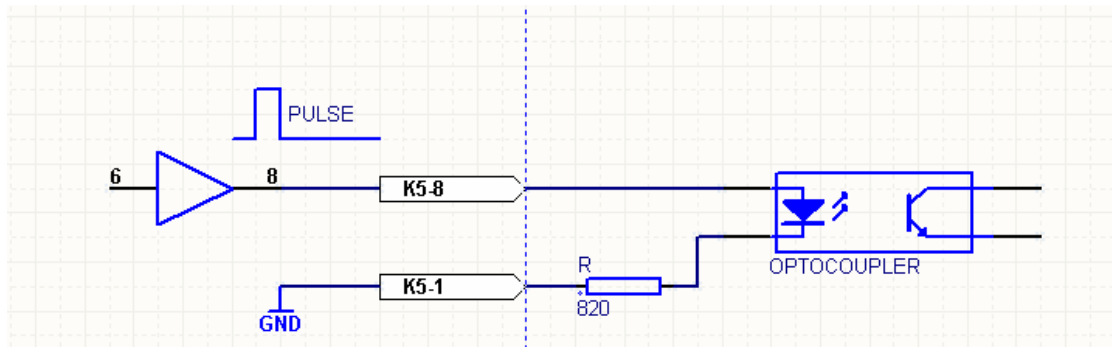

1.6 Entrées et sorties analogiques, PWM

- K4** Connecteur 1x2 pts
1 sortie analogique 0 to 10V, convertisseur rapide 12 bits DAC.

Pin	Description
1	GND
2	Sortie analogique

Exemple de connexion de la sortie analogique :

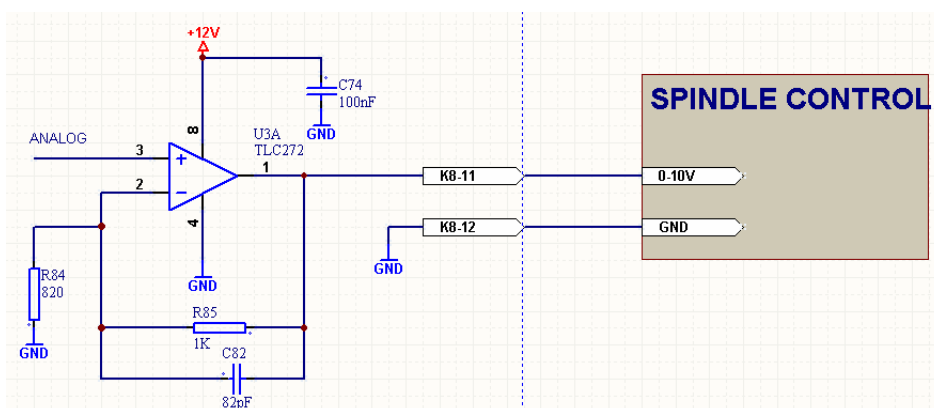

- K1** Connecteur 1x4 pts
2 entrées analogiques, 0V to +10V

Pin	Description
1	Vref analog 1
2	Analog 1 input
3	Vref analog 2
4	Analog 2 input

Exemple de connexion des entrées analogiques :

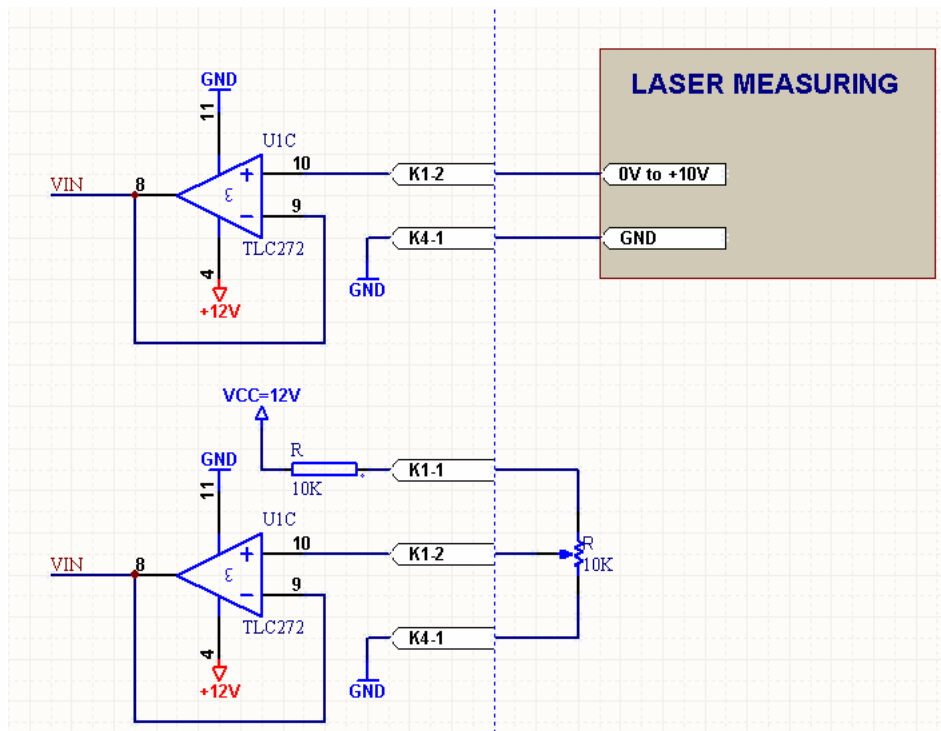

K3 Connecteur 1x15 pts
1 sortie PWM 0-5V (10mA), rapport cyclique 0 à 100%

Pin	Description
9	+5 Volts
2	Sortie PWM

Exemple de connexion de la sortie PWM

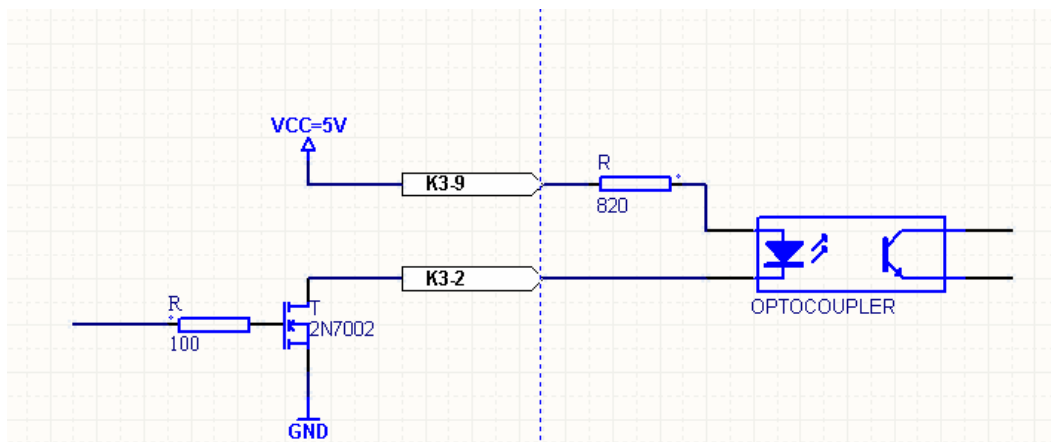

2.0 Installation du driver USB:

Les drivers livrés sont compatibles windows 9X, 2000 et XP.

Connecter le câble USB à votre PC. Une fois le câble connecté, la fenêtre Nouveau Matériel Détecté s'affiche.
Sélectionner Installer à partir d'une liste ou d'un emplacement spécifié et cliquez sur Suivant.

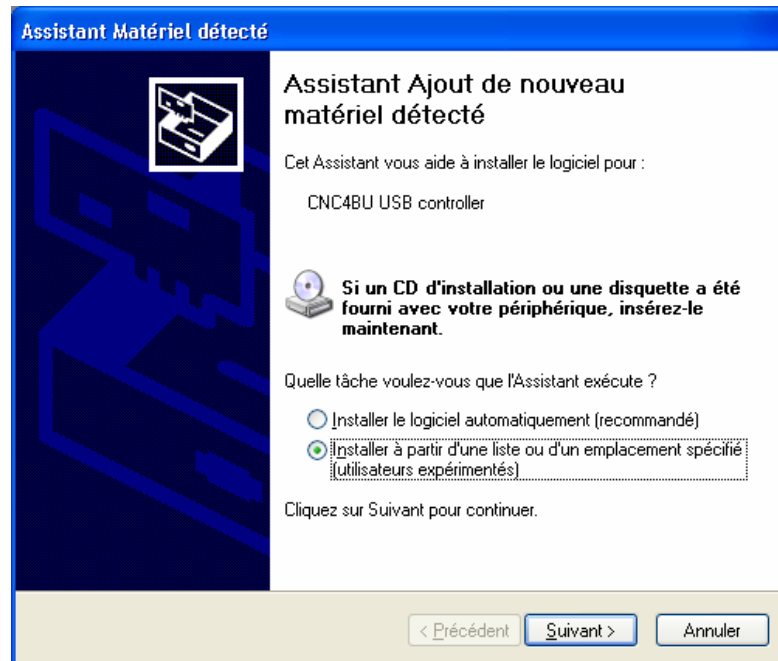

Sélectionner "Rechercher le meilleur pilote dans cet emplacement" et entrer le chemin dans la combo-box ("E:\cnc4bu\drivers\usb" comme l'exemple ci-dessous) ou le rechercher en cliquant le bouton Parcourir. Cliquer ensuite sur Suivant pour continuer l'installation.

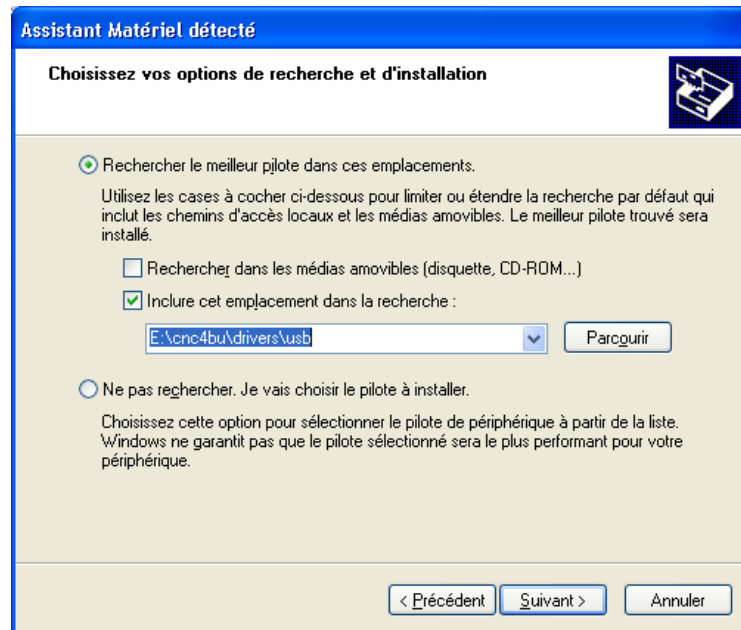

La fenêtre de certification windows doit apparaître à l'écran. Cliquez sur Continuer, sans tenir compte de ce message.

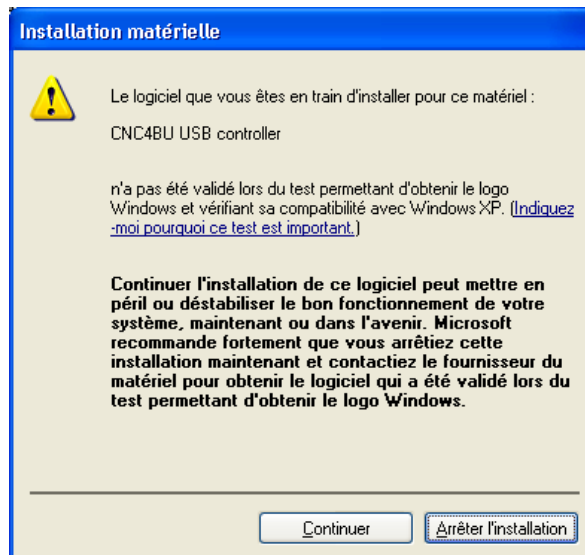

Windows doit afficher une boîte de dialogue indiquant que l'installation des drivers c'est déroulé avec succès. Cliquer sur "Terminer" pour valider l'installation.

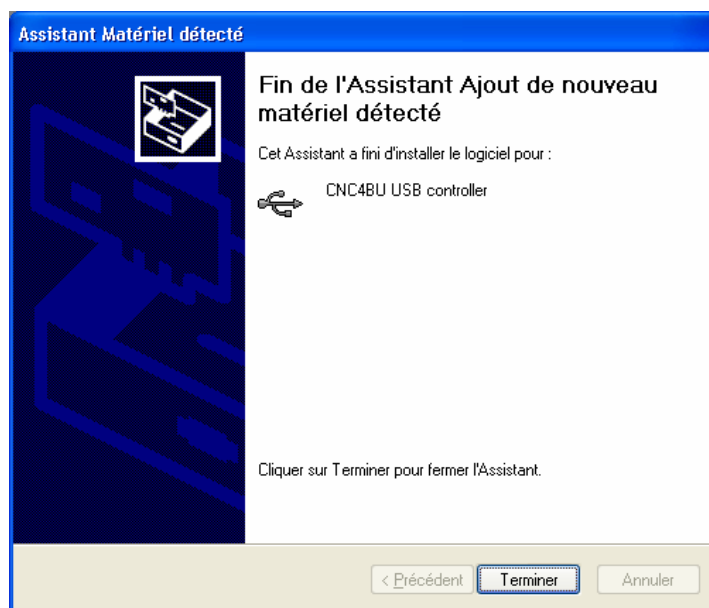

Votre contrôleur est maintenant configuré pour être utilisé avec les logiciels **ISA4D**.